



Series WX1YZ/C



SET~3

रोल नं.							
Roll No.							

प्रश्न-पत्र कोड
Q.P. Code **430/C/3**

परीक्षार्थी प्रश्न-पत्र कोड को उत्तर-पुस्तिका के मुख-पृष्ठ पर अवश्य लिखें।

Candidates must write the Q.P. Code on the title page of the answer-book.

गणित (बुनियादी)

MATHEMATICS (BASIC)

*

निर्धारित समय : 3 घण्टे

अधिकतम अंक : 80

Time allowed : 3 hours

Maximum Marks : 80

नोट / NOTE :

- (i) कृपया जाँच कर लें कि इस प्रश्न-पत्र में मुद्रित पृष्ठ 27 हैं।
Please check that this question paper contains 27 printed pages.
- (ii) प्रश्न-पत्र में दाहिने हाथ की ओर दिए गए प्रश्न-पत्र कोड को परीक्षार्थी उत्तर-पुस्तिका के मुख-पृष्ठ पर लिखें।
Q.P. Code given on the right hand side of the question paper should be written on the title page of the answer-book by the candidate.
- (iii) कृपया जाँच कर लें कि इस प्रश्न-पत्र में 38 प्रश्न हैं।
Please check that this question paper contains 38 questions.
- (iv) कृपया प्रश्न का उत्तर लिखना शुरू करने से पहले, उत्तर-पुस्तिका में प्रश्न का क्रमांक अवश्य लिखें।
Please write down the serial number of the question in the answer-book before attempting it.
- (v) इस प्रश्न-पत्र को पढ़ने के लिए 15 मिनट का समय दिया गया है। प्रश्न-पत्र का वितरण पूर्वाह्न में 10.15 बजे किया जाएगा। 10.15 बजे से 10.30 बजे तक छात्र केवल प्रश्न-पत्र को पढ़ेंगे और इस अवधि के दौरान वे उत्तर-पुस्तिका पर कोई उत्तर नहीं लिखेंगे।
15 minute time has been allotted to read this question paper. The question paper will be distributed at 10.15 a.m. From 10.15 a.m. to 10.30 a.m., the students will read the question paper only and will not write any answer on the answer-book during this period.





सामान्य निर्देश :

निम्नलिखित निर्देशों को बहुत सावधानी से पढ़िए और उनका सख्ती से पालन कीजिए :

- (i) इस प्रश्न-पत्र में 38 प्रश्न हैं। सभी प्रश्न अनिवार्य हैं।
- (ii) यह प्रश्न-पत्र पाँच खण्डों में विभाजित है – क, ख, ग, घ एवं ङ।
- (iii) खण्ड क में प्रश्न संख्या 1 से 18 तक बहुविकल्पीय (MCQ) तथा प्रश्न संख्या 19 एवं 20 अभिकथन एवं तर्क आधारित एक-एक अंक के प्रश्न हैं।
- (iv) खण्ड ख में प्रश्न संख्या 21 से 25 तक अति लघु-उत्तरीय (VSA) प्रकार के दो-दो अंकों के प्रश्न हैं।
- (v) खण्ड ग में प्रश्न संख्या 26 से 31 तक लघु-उत्तरीय (SA) प्रकार के तीन-तीन अंकों के प्रश्न हैं।
- (vi) खण्ड घ में प्रश्न संख्या 32 से 35 तक दीर्घ-उत्तरीय (LA) प्रकार के पाँच-पाँच अंकों के प्रश्न हैं।
- (vii) खण्ड ङ में प्रश्न संख्या 36 से 38 तक प्रकरण अध्ययन आधारित चार-चार अंकों के प्रश्न हैं। प्रत्येक प्रकरण अध्ययन में आंतरिक विकल्प दो-दो अंकों के प्रश्न में दिया गया है।
- (viii) प्रश्न-पत्र में समग्र विकल्प नहीं दिया गया है। यद्यपि, खण्ड ख के 2 प्रश्नों में, खण्ड ग के 2 प्रश्नों में, खण्ड घ के 2 प्रश्नों में तथा खण्ड ङ के 3 प्रश्नों में आंतरिक विकल्प का प्रावधान दिया गया है।
- (ix) जहाँ आवश्यक हो स्वच्छ आकृतियाँ बनाइए। जहाँ आवश्यक हो $\pi = \frac{22}{7}$ लीजिए, यदि अन्यथा न दिया गया हो।
- (x) कैल्कुलेटर का उपयोग वर्जित है।

खण्ड क

इस खण्ड में बहुविकल्पीय प्रश्न (MCQ) हैं, जिनमें प्रत्येक प्रश्न 1 अंक का है।

1. दो घनों, जिनमें से प्रत्येक का किनारा 5 cm है, के संलग्न फलकों को मिलाकर जोड़ा गया है। इससे प्राप्त घनाभ का पृष्ठीय क्षेत्रफल है :
 - (a) 200 cm²
 - (b) 300 cm²
 - (c) 125 cm²
 - (d) 250 cm²





General Instructions :

Read the following instructions very carefully and strictly follow them :

- (i) This question paper contains **38** questions. **All** questions are **compulsory**.
- (ii) This question paper is divided into **five** Sections – **A, B, C, D** and **E**.
- (iii) In **Section A**, Questions no. **1** to **18** are multiple choice questions (MCQs) and questions number **19** and **20** are Assertion-Reason based questions of **1** mark each.
- (iv) In **Section B**, Questions no. **21** to **25** are very short answer (VSA) type questions, carrying **2** marks each.
- (v) In **Section C**, Questions no. **26** to **31** are short answer (SA) type questions, carrying **3** marks each.
- (vi) In **Section D**, Questions no. **32** to **35** are long answer (LA) type questions carrying **5** marks each.
- (vii) In **Section E**, Questions no. **36** to **38** are case study based questions carrying **4** marks each. Internal choice is provided in **2** marks questions in each case study.
- (viii) There is no overall choice. However, an internal choice has been provided in 2 questions in Section B, 2 questions in Section C, 2 questions in Section D and 3 questions in Section E.
- (ix) Draw neat diagrams wherever required. Take $\pi = \frac{22}{7}$ wherever required, if not stated.
- (x) Use of calculators is **not** allowed.

SECTION A

This section comprises multiple choice questions (MCQs) of 1 mark each.

1. Two cubes each of 5 cm edge are joined end to end. The surface area of the resulting cuboid is :
 - (a) 200 cm²
 - (b) 300 cm²
 - (c) 125 cm²
 - (d) 250 cm²





2. बिंदुओं $(c, 0)$ और $(0, -c)$ के बीच की दूरी है :
- (a) $c\sqrt{2}$ इकाई
(b) $2c$ इकाई
(c) $2\sqrt{c}$ इकाई
(d) c इकाई
3. द्विघात समीकरण $x^2 + px - q = 0$ के मूल बराबर होंगे, यदि :
- (a) $p^2 = 4q$ (b) $p^2 = -4q$
(c) $p^2 = 2q$ (d) $p^2 = -2q$
4. दो संख्याओं का HCF 27 तथा उनका LCM 162 है। यदि इनमें से एक संख्या 54 है, तो दूसरी संख्या है :
- (a) 36 (b) 45
(c) 9 (d) 81
5. दिन के किसी समय, एक व्यक्ति की ऊँचाई और उसकी छाया की लम्बाई एकसमान हैं। सूर्य का उन्नतांश (altitude) है।
- (a) 30° (b) 45°
(c) 60° (d) 90°
6. त्रिभुज ABC में, $DE \parallel BC$ है। यदि $AD : DB = 2 : 3$ हो, तो $DE : BC$ बराबर है :

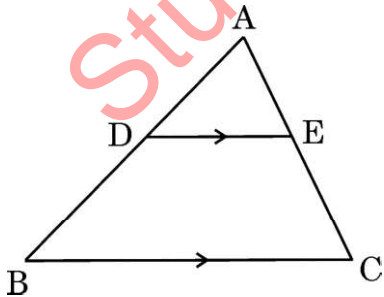

- (a) 2 : 3 (b) 3 : 5
(c) 2 : 5 (d) 3 : 2





2. The distance between the points $(c, 0)$ and $(0, -c)$ is :
- (a) $c\sqrt{2}$ units
(b) $2c$ units
(c) $2\sqrt{c}$ units
(d) c units
3. The roots of the quadratic equation $x^2 + px - q = 0$ are equal, if :
- (a) $p^2 = 4q$ (b) $p^2 = -4q$
(c) $p^2 = 2q$ (d) $p^2 = -2q$
4. The HCF of two numbers is 27 and their LCM is 162. If one of the numbers is 54, the other number is :
- (a) 36 (b) 45
(c) 9 (d) 81
5. At some time of the day, the height and length of the shadow of a man are equal. The sun's altitude is :
- (a) 30° (b) 45°
(c) 60° (d) 90°
6. In $\triangle ABC$, $DE \parallel BC$. If $AD : DB = 2 : 3$, then $DE : BC$ is equal to :

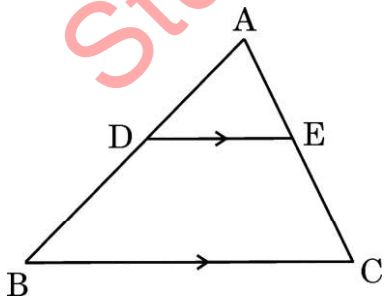

- (a) 2 : 3 (b) 3 : 5
(c) 2 : 5 (d) 3 : 2





7. यदि एक A.P. का सार्व अन्तर -6 है, तो $a_{20} - a_{14}$ का मान है :

- (a) 36
- (b) 6
- (c) -36
- (d) -6

8. दी गई आकृति में, केंद्र O वाले वृत्त पर PA और PB स्पर्श-रेखाएँ हैं। यदि $\angle APB = 50^\circ$ है, तो $\angle AOB$ बराबर है :

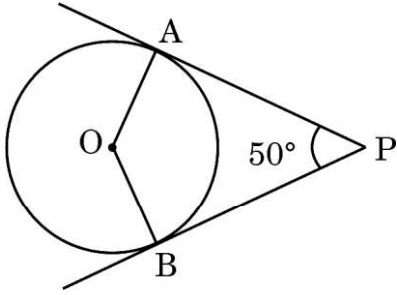

- (a) 130°
- (b) 50°
- (c) 120°
- (d) 90°

9. निम्नलिखित बंटन के लिए

से कम अंक	छात्रों की संख्या
10	1
20	5
30	13
40	15
50	16

बहुलक वर्ग है :

- (a) 30 – 40
- (b) 40 – 50
- (c) 20 – 30
- (d) 10 – 20





7. If common difference of an A.P. is -6 , then value of $a_{20} - a_{14}$ is :

- (a) 36
- (b) 6
- (c) -36
- (d) -6

8. In the given figure, PA and PB are tangents to a circle centred at O. If $\angle APB = 50^\circ$, then $\angle AOB$ is equal to :

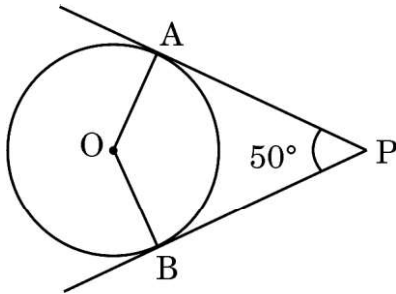

- (a) 130°
- (b) 50°
- (c) 120°
- (d) 90°

9. For the following distribution

Marks below	Number of Students
10	1
20	5
30	13
40	15
50	16

the modal class is :

- (a) 30 – 40
- (b) 40 – 50
- (c) 20 – 30
- (d) 10 – 20





10. यदि $\operatorname{cosec} A = \frac{7}{5}$ है, तो $\tan A \cdot \cos A$ का मान होगा :

(a) $\frac{7}{5}$ (b) $\frac{2\sqrt{6}}{5}$

(c) $\frac{24}{49}$ (d) $\frac{5}{7}$

11. एक द्विघात बहुपद जिसके शून्यक -6 और 0 हैं, है :

(a) $x(x^2 + 6)$ (b) $6x(x + 6)$

(c) $6x^2 - 1$ (d) $6(x^2 - x)$

12. त्रिज्या r वाले उस वृत्तखंड, जिसका केंद्रीय कोण 90° है, का क्षेत्रफल है :

(a) $\frac{\pi r^2}{2} - \frac{1}{2}r^2$

(b) $\frac{2\pi r}{4} - \frac{1}{2}r^2$

(c) $\frac{\pi r^2}{4} - \frac{1}{2}r^2$

(d) $\frac{2\pi r}{4} - r^2 \sin 90^\circ$

13. यदि $x = a \sin \theta$ और $y = b \cos \theta$ है, तो $b^2x^2 + a^2y^2$ बराबर है :

(a) 1 (b) a^2b^2

(c) $\frac{a^2 + b^2}{a^2b^2}$ (d) $a^2 + b^2$





10. If $\operatorname{cosec} A = \frac{7}{5}$, then value of $\tan A \cdot \cos A$ is :

(a) $\frac{7}{5}$ (b) $\frac{2\sqrt{6}}{5}$

(c) $\frac{24}{49}$ (d) $\frac{5}{7}$

11. A quadratic polynomial having zeroes -6 and 0 is :

(a) $x(x^2 + 6)$ (b) $6x(x + 6)$

(c) $6x^2 - 1$ (d) $6(x^2 - x)$

12. Area of a segment of a circle of radius r and central angle 90° is :

(a) $\frac{\pi r^2}{2} - \frac{1}{2}r^2$

(b) $\frac{2\pi r}{4} - \frac{1}{2}r^2$

(c) $\frac{\pi r^2}{4} - \frac{1}{2}r^2$

(d) $\frac{2\pi r}{4} - r^2 \sin 90^\circ$

13. If $x = a \sin \theta$ and $y = b \cos \theta$, then $b^2x^2 + a^2y^2$ is equal to :

(a) 1 (b) a^2b^2

(c) $\frac{a^2 + b^2}{a^2b^2}$ (d) $a^2 + b^2$





14. रैखिक समीकरण युग्म $5x + 4y = 20$ और $10x + 8y = 16$:

- (a) का कोई हल नहीं है
- (b) के अपरिमित रूप से अनेक हल हैं
- (c) का अद्वितीय हल है
- (d) के दो हल हैं

15. शून्य बहुपद की घात :

- (a) 0 होती है
- (b) 1 होती है
- (c) कोई वास्तविक संख्या होती है
- (d) परिभाषित नहीं है

16. त्रिज्याओं r_1 और r_2 ($r_2 > r_1$) वाले अर्धगोलाकार कटोरे का कुल पृष्ठीय क्षेत्रफल (आंतरिक तथा बाह्य) है :

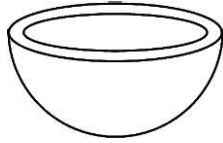

- (a) $2\pi (r_1^2 + r_2^2)$
- (b) $\pi (r_1^2 + r_2^2)$
- (c) $3\pi r_2^2 + \pi r_1^2$
- (d) $3\pi r_1^2 + \pi r_2^2$

17. 30 दिन के माह में 5-बिवारों के होने की प्रायिकता है :

- (a) $\frac{1}{7}$
- (b) $\frac{2}{7}$
- (c) $\frac{1}{15}$
- (d) $\frac{5}{30}$

18. यदि किसी बंटन के माध्य और बहुलक क्रमशः 17 और 20 हैं, तो मूलानुपाती सूत्र का उपयोग करके इस बंटन का माध्यक होगा :

- (a) 20
- (b) $\frac{31}{3}$
- (c) 18
- (d) 17





14. The pair of linear equations $5x + 4y = 20$ and $10x + 8y = 16$ has :
- (a) no solution
(b) infinite number of solutions
(c) a unique solution
(d) two solutions
15. Degree of a zero polynomial is :
- (a) 0
(b) 1
(c) any real number
(d) not defined
16. Total surface area (internal and external) of a hemispherical bowl having radii r_1 and r_2 ($r_2 > r_1$) is :

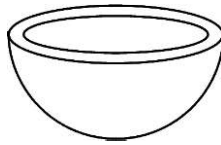

- (a) $2\pi (r_1^2 + r_2^2)$
(b) $\pi (r_1^2 + r_2^2)$
(c) $3\pi r_2^2 + \pi r_1^2$
(d) $3\pi r_1^2 + \pi r_2^2$
17. The probability that a month of 30 days has 5 Sundays, is
- (a) $\frac{1}{7}$
(b) $\frac{2}{7}$
(c) $\frac{1}{15}$
(d) $\frac{5}{30}$
18. If the mean and the mode of a distribution are 17 and 20 respectively, then the median of the distribution, using empirical formula, is :
- (a) 20
(b) $\frac{31}{3}$
(c) 18
(d) 17





प्रश्न संख्या 19 और 20 अभिकथन एवं तर्क आधारित प्रश्न हैं और प्रत्येक प्रश्न का 1 अंक है। दो कथन दिए गए हैं जिनमें एक को अभिकथन (A) तथा दूसरे को तर्क (R) द्वारा अंकित किया गया है। इन प्रश्नों के सही उत्तर नीचे दिए गए कोडों (a), (b), (c) और (d) में से चुनकर दीजिए।

- (a) अभिकथन (A) और तर्क (R) दोनों सही हैं और तर्क (R), अभिकथन (A) की सही व्याख्या करता है।
- (b) अभिकथन (A) और तर्क (R) दोनों सही हैं, परन्तु तर्क (R), अभिकथन (A) की सही व्याख्या नहीं करता है।
- (c) अभिकथन (A) सही है, परन्तु तर्क (R) ग़लत है।
- (d) अभिकथन (A) ग़लत है, परन्तु तर्क (R) सही है।

19. अभिकथन (A) : एक घटना होने की बहुत संभावना है यदि इसके घटने की प्रायिकता 0.9999 है।

तर्क (R) : उस घटना, जिसका घटित होना निश्चित है, की प्रायिकता सदैव 1 होती है।

20. अभिकथन (A) : केन्द्र O वाले वृत्त पर PA और PB स्पर्श-रेखाएँ हैं और $\angle OPA = 30^\circ$ है। तब, $\triangle PAB$ एक समबाहु त्रिभुज है।

तर्क (R) : बाह्य बिंदु से वृत्त पर खींची गई स्पर्श-रेखाओं की लम्बाइयाँ बराबर होती हैं।

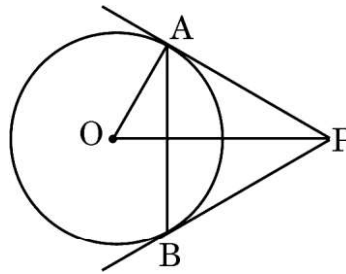



Questions number **19** and **20** are Assertion and Reason based questions carrying 1 mark each. Two statements are given, one labelled as Assertion (A) and the other is labelled as Reason (R). Select the correct answer to these questions from the codes (a), (b), (c) and (d) as given below.

- (a) Both Assertion (A) and Reason (R) are true and Reason (R) is the correct explanation of the Assertion (A).
- (b) Both Assertion (A) and Reason (R) are true, but Reason (R) is **not** the correct explanation of the Assertion (A).
- (c) Assertion (A) is true, but Reason (R) is false.
- (d) Assertion (A) is false, but Reason (R) is true.

19. Assertion (A) : An event is very likely to happen if its probability is 0.9999.

Reason (R) : Probability of a sure event is always 1.

20. Assertion (A) : PA and PB are tangents to the circle centred at O and $\angle OPA = 30^\circ$. Then, $\triangle PAB$ is an equilateral triangle.

Reason (R) : Lengths of tangents from an external point to a circle are equal in length.

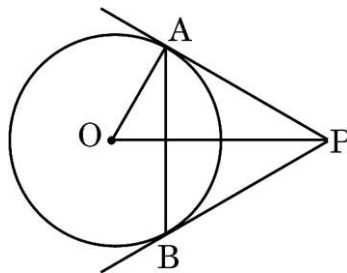



खण्ड ख

इस खण्ड में अति लघु-उत्तरीय (VSA) प्रकार के प्रश्न हैं, जिनमें प्रत्येक के 2 अंक हैं।

21. तीन सिक्के एक साथ उछाले जाते हैं।
(i) सभी संभव परिणामों को लिखिए।
(ii) अधिक-से-अधिक 2 चित प्राप्त करने की प्रायिकता ज्ञात कीजिए।
22. एक वृत्त का केंद्र और त्रिज्या ज्ञात कीजिए जिसके व्यास के अंत्य बिंदु (3, -10) और (1, 4) हैं।
23. बिंदुओं (-1, 1) और (5, 4) को जोड़ने वाले रेखाखण्ड को y-अक्ष जिस अनुपात में विभाजित करता है, उस अनुपात को ज्ञात कीजिए।
24. (क) दर्शाइए कि किसी भी प्राकृत संख्या 'n' के लिए, संख्या 12^n , अंक 0 पर कभी भी समाप्त नहीं हो सकती है।

अथवा

- (ख) दो अपरिमेय संख्याओं का एक-एक उदाहरण दीजिए जिनका
(i) योगफल परिमेय संख्या हो।
(ii) गुणनफल अपरिमेय संख्या हो।
25. (क) $A = 30^\circ$ और $B = 60^\circ$ के लिए, निम्नलिखित को सत्यापित कीजिए :

$$\tan(B - A) = \frac{\tan B - \tan A}{1 + \tan A \tan B}$$

अथवा

- (ख) मान ज्ञात कीजिए :

$$\sin^2 60^\circ - 2 \cos^2 45^\circ + \frac{1}{2} \operatorname{cosec}^2 30^\circ$$





SECTION B

This section comprises very short answer (VSA) type questions of 2 marks each.

21. Three coins are tossed together.
- Write all possible outcomes.
 - Find the probability of having at most 2 heads.
22. Find the centre and radius of a circle having end points of its diameter as (3, -10) and (1, 4).
23. Find the ratio in which a line segment joining the points (-1, 1) and (5, 4) is divided by the y-axis.
24. (a) Show that 12^n can never end with a digit 0, where 'n' is a natural number.

OR

- (b) Give example of two irrational numbers whose
- sum is a rational number.
 - product is an irrational number.
25. (a) For $A = 30^\circ$ and $B = 60^\circ$, verify that

$$\tan (B - A) = \frac{\tan B - \tan A}{1 + \tan A \tan B}$$

OR

- (b) Evaluate :

$$\sin^2 60^\circ - 2 \cos^2 45^\circ + \frac{1}{2} \operatorname{cosec}^2 30^\circ$$





खण्ड ग

इस खण्ड में लघु-उत्तरीय (SA) प्रकार के प्रश्न हैं, जिनमें प्रत्येक के 3 अंक हैं।

26. दो वर्गों के क्षेत्रफलों का योगफल 468 m^2 है। यदि इन वर्गों की भुजाओं की लम्बाइयों का अन्तर 6 m हो, तो दोनों वर्गों की भुजाओं की लम्बाइयाँ ज्ञात कीजिए।

27. (क) सिद्ध कीजिए कि $2 + 3\sqrt{3}$ एक अपरिमेय संख्या है। यह दिया गया है कि $\sqrt{3}$ एक अपरिमेय संख्या है।

अथवा

(ख) सिद्ध कीजिए कि $\sqrt{5}$ एक अपरिमेय संख्या है।

28. (क) दी गई आकृति में, $\frac{BC}{BD} = \frac{BE}{AC}$ और $\angle ABD = \angle ACD$ है। दर्शाइए कि $\triangle ABD \sim \triangle EBC$.

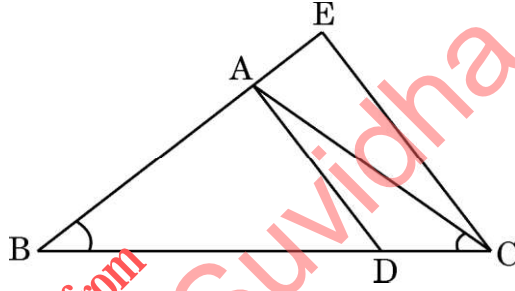

अथवा

(ख) दी गई आकृति में, ABC और AED दो समकोण त्रिभुज हैं, जिनके कोण B और E क्रमशः समकोण हैं। सिद्ध कीजिए कि :

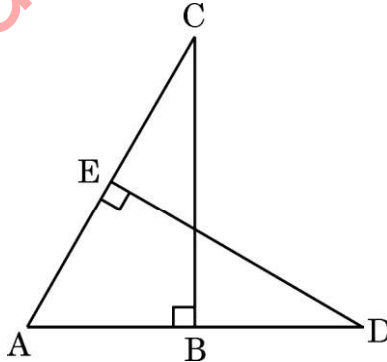

(i) $\triangle ABC \sim \triangle AED$

(ii) $AB \times AD = AC \times AE$





SECTION C

This section comprises short answer (SA) type questions of 3 marks each.

26. Sum of the areas of two squares is 468 m^2 . If the difference between their sides is 6 m, then find the sides of the two squares.

27. (a) Prove that $2 + 3\sqrt{3}$ is an irrational number. It is given that $\sqrt{3}$ is an irrational number.

OR

(b) Prove that $\sqrt{5}$ an irrational number.

28. (a) In the given figure, $\frac{BC}{BD} = \frac{BE}{AC}$ and $\angle ABD = \angle ACD$. Show that $\triangle ABD \sim \triangle EBC$.

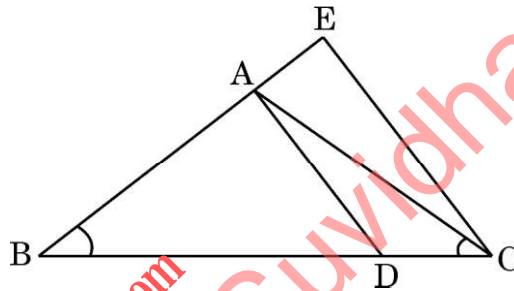

OR

(b) In the given figure, ABC and AED are two right triangles, right angled at B and E respectively. Prove that :

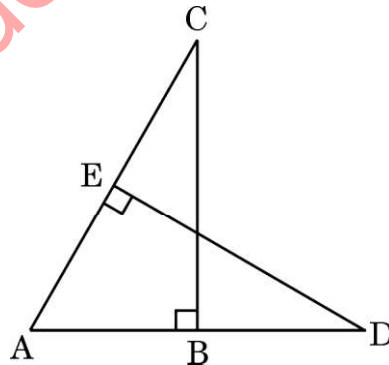

(i) $\triangle ABC \sim \triangle AED$

(ii) $AB \times AD = AC \times AE$





29. दी गई आकृति में, केंद्र O वाले दो संकेद्रीय वृत्त दर्शाए गए हैं। इन वृत्तों की त्रिज्याएँ OA = 3 cm और OB = 6 cm हैं।

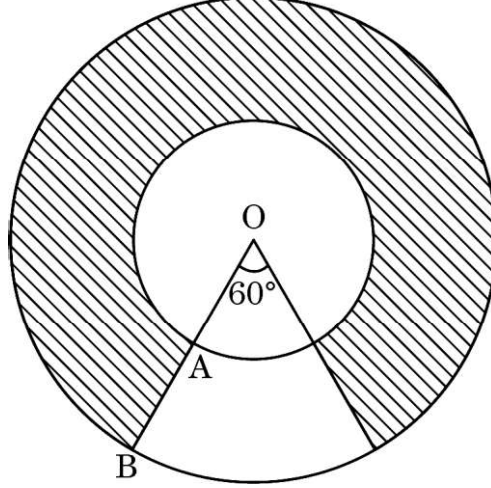

30. छायांकित भाग का परिमाण ज्ञात कीजिए ($\pi = 3.14$ का प्रयोग कीजिए) सिद्ध कीजिए :

$$\frac{\cot^2 \theta (\sec \theta - 1)}{1 + \sin \theta} = \sec^2 \theta \frac{(1 - \sin \theta)}{(\sec \theta + 1)}$$

31. द्विघात बहुपद $8x^2 + 3x - 5$ के शून्यक ज्ञात कीजिए और शून्यकों तथा गुणांकों के बीच के संबंध की सत्यता की जाँच कीजिए।

खण्ड घ

इस खण्ड में दीर्घ-उत्तरीय (LA) प्रकार के प्रश्न हैं, जिनमें प्रत्येक के 5 अंक हैं।

32. (क) निम्नलिखित सारणी किसी गाँव के 100 फार्मों में हुआ प्रति हेक्टेयर (ha) गेहूँ का उत्पादन दर्शाती है :

उत्पादन (kg/ha में)	फार्मों की संख्या
50 - 55	2
55 - 60	8
60 - 65	12
65 - 70	24
70 - 75	38
75 - 80	16

इन आँकड़ों का माध्य और माध्यक ज्ञात कीजिए।

अथवा





29. In the given figure, two concentric circles are shown, centred at O. The radii of the circles are OA = 3 cm and OB = 6 cm.

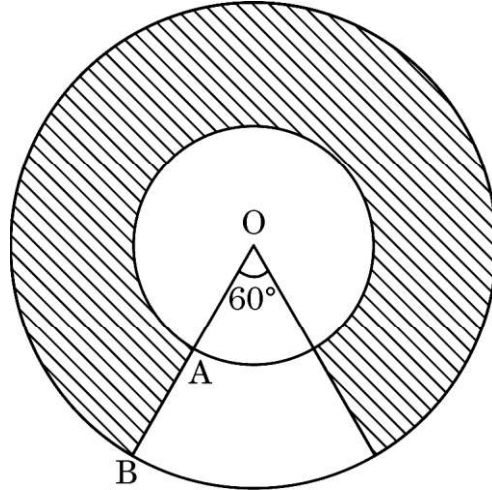

Find perimeter of the shaded region. (Use $\pi = 3.14$)

30. Prove that :

$$\frac{\cot^2 \theta (\sec \theta - 1)}{1 + \sin \theta} = \sec^2 \theta \frac{(1 - \sin \theta)}{(\sec \theta + 1)}$$

31. Find the zeroes of the quadratic polynomial $8x^2 + 3x - 5$ and verify the relationship between the zeroes and the coefficients.

SECTION D

This section comprises long answer (LA) type questions of 5 marks each.

32. (a) The following table gives production yield per hectare of wheat of 100 farms of a village :

Production yield (in kg/ha)	Number of farms
50 – 55	2
55 – 60	8
60 – 65	12
65 – 70	24
70 – 75	38
75 – 80	16

Find the mean and median of the data.

OR





(ख) नीचे दिए गए आँकड़ों का माध्य और बहुलक ज्ञात कीजिए ।

भार (kg में)	छात्रों की संख्या
40 – 45	5
45 – 50	11
50 – 55	20
55 – 60	24
60 – 65	28
65 – 70	12

33. (क) रैखिक समीकरण युग्म $4x + y + 7 = 0$ तथा $2x - 3y + 7 = 0$ को ग्राफीय विधि से हल कीजिए ।

अथवा

(ख) एक कक्षा के लिए 7 कुर्सियों और 4 मेजों का कुल मूल्य ₹ 7,000 है; जबकि 5 कुर्सियों और 3 मेजों का कुल मूल्य ₹ 5,080 है । प्रत्येक कुर्सी और प्रत्येक मेज का मूल्य ज्ञात कीजिए ।

34. सिद्ध कीजिए कि एक बाह्य बिंदु से वृत्त पर खींची गई स्पर्श-रेखाओं की लम्बाइयाँ बराबर होती हैं ।

35. दी गई आकृति में, $\angle ACB = 90^\circ$ और $CD \perp AB$ । सिद्ध कीजिए कि $CD^2 = BD \times AD$.

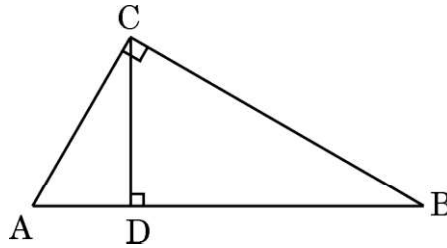



- (b) Find the mean and the mode of the data given below :

Weight (in kg)	Number of students
40 – 45	5
45 – 50	11
50 – 55	20
55 – 60	24
60 – 65	28
65 – 70	12

33. (a) Solve the pair of linear equations $4x + y + 7 = 0$ and $2x - 3y + 7 = 0$ graphically.

OR

- (b) 7 chairs and 4 tables for a classroom together cost ₹ 7,000; while 5 chairs and 3 tables together cost ₹ 5,080. Find the cost of each chair and each table.
34. Prove that the lengths of the tangents drawn from an external point to a circle are equal.
35. In the given figure, $\angle ACB = 90^\circ$ and $CD \perp AB$. Prove that $CD^2 = BD \times AD$.

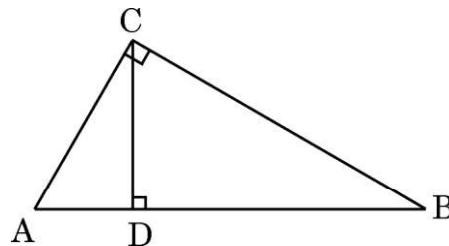



खण्ड ड

इस खण्ड में 3 प्रकरण अध्ययन आधारित प्रश्न हैं जिनमें प्रत्येक के 4 अंक हैं ।

प्रकरण अध्ययन – 1

36. एक फैशन डिज़ाइनर फैब्रिक पैटर्न डिज़ाइन कर रहा है । प्रत्येक पंक्ति में कुछ छायांकित वर्ग और छायारहित त्रिभुजों हैं ।

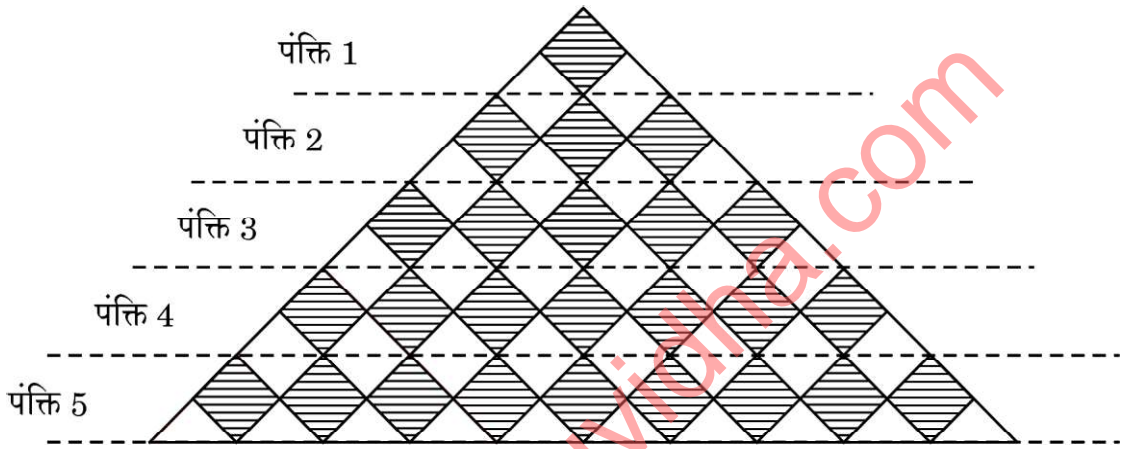

उपर्युक्त के आधार पर, निम्नलिखित प्रश्नों के उत्तर दीजिए :

- (i) प्रत्येक पंक्ति में वर्गों की संख्या के लिए A.P. ज्ञात कीजिए । 1
- (ii) प्रत्येक पंक्ति में त्रिभुजों की संख्या के लिए A.P. ज्ञात कीजिए । 1
- (iii) (क) यदि प्रत्येक छायांकित वर्ग की भुजा 2 cm है, तो छायांकित क्षेत्रफल ज्ञात कीजिए, जब 15 पंक्तियों को डिज़ाइन किया गया हो । 2

अथवा

- (iii) (ख) 'n' पंक्तियों की संख्या में त्रिभुजों की कुल संख्या ज्ञात करने का सूत्र लिखिए । अतः S_{10} ज्ञात कीजिए । 2





SECTION E

This section comprises 3 case study based questions of 4 marks each.

Case Study – 1

36. A fashion designer is designing a fabric pattern. In each row, there are some shaded squares and unshaded triangles.

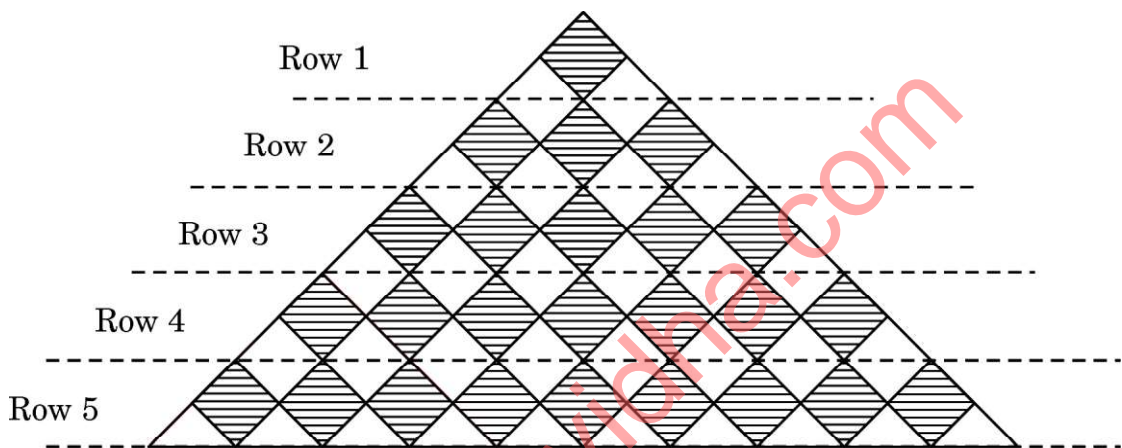

Based on the above, answer the following questions :

- (i) Identify A.P. for the number of squares in each row. 1
- (ii) Identify A.P. for the number of triangles in each row. 1
- (iii) (a) If each shaded square is of side 2 cm, then find the shaded area when 15 rows have been designed. 2

OR

- (iii) (b) Write a formula for finding total number of triangles in 'n' number of rows. Hence, find S_{10} . 2





प्रकरण अध्ययन - 2

37. एक पेड़ की उम्र : एक पेड़ की उम्र निर्धारित करने का सबसे सटीक तरीका लकड़ी के विकास के वार्षिक छल्लों की गणना करना है। ऐसा ही एक ट्रंक यहाँ दिखाया गया है।



एक पहचान चिह्न बनाने के लिए, वन विभाग ने खण्ड ACBA (चित्र देखें) चित्रित किया है। यदि जीवा AB केंद्र पर 90° का कोण बनाती है और ट्रंक की त्रिज्या 21 cm है, तो ज्ञात कीजिए :

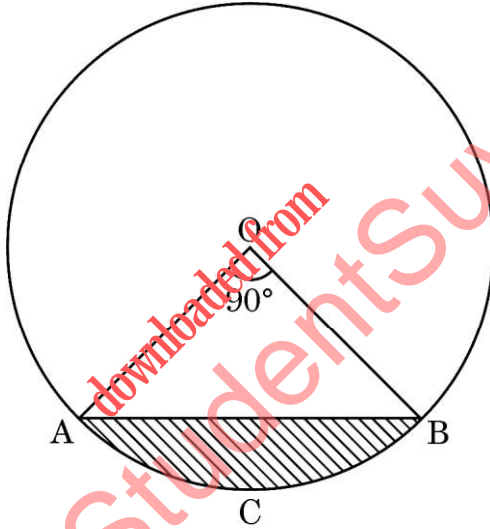

- | | | |
|-------|---------------------------------|---|
| (i) | जीवा AB की लम्बाई। | 1 |
| (ii) | ΔOAB का क्षेत्रफल। | 1 |
| (iii) | (क) वृत्तखंड ACBA का क्षेत्रफल। | 2 |

अथवा

- | | | |
|-------|---------------------------------|---|
| (iii) | (ख) त्रिज्यखंड OACBO का परिमाण। | 2 |
|-------|---------------------------------|---|





Case Study – 2

37. **Age of a tree** : The most accurate way to determine the age of a tree is to count the annual rings of wood growth. One such trunk has been shown here.



To make an identification mark, the forest department has painted segment ACBA. (See diagram) If chord AB makes an angle 90° at the centre and radius of the trunk is 21 cm, then find the :

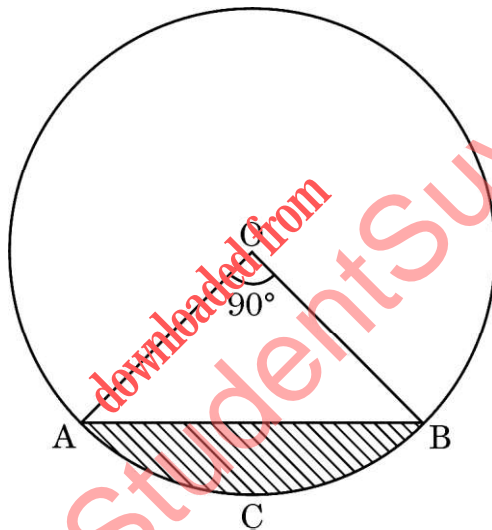

- | | | |
|-------|---------------------------|---|
| (i) | length of chord AB. | 1 |
| (ii) | area of $\triangle OAB$. | 1 |
| (iii) | (a) area of segment ACBA. | 2 |

OR

- | | | |
|-------|--------------------------------|---|
| (iii) | (b) perimeter of sector OACBO. | 2 |
|-------|--------------------------------|---|





प्रकरण अध्ययन – 3

38. टोटेम पोल बड़े पेड़ों से बनाए जाते हैं। इन खंभों (पोलों) को प्रतीकों या आकृतियों के साथ उकेरा गया है और ज्यादातर पश्चिमी कनाडा और उत्तर-पश्चिम संयुक्त राज्य अमेरिका में पाए जाते हैं।

दिए गए चित्र में, समान ऊँचाई के दो खंभे 28 m की दूरी पर खड़े हैं। इन दोनों के बीच एक ही रेखा के एक बिंदु से, दोनों खंभों के शीर्ष के उन्नयन कोण क्रमशः 60° और 30° हैं।



उपर्युक्त के आधार पर, निम्नलिखित प्रश्नों के उत्तर दीजिए :

- (i) एक साफ नामांकित चित्र बनाइए। 1
- (ii) (क) खंभों की ऊँचाई ज्ञात कीजिए। 2

अथवा

- (ii) (ख) यदि प्रेक्षकों के बिंदु से खंभों के शीर्ष की दूरियों को p तथा q के रूप में लिया जाता है, तो p और q के बीच संबंध ज्ञात कीजिए। 2
- (iii) प्रेक्षण बिंदु का स्थान ज्ञात कीजिए। 1





Case Study – 3

38. Totem poles are made from large trees. These poles are carved with symbols or figures and mostly found in western Canada and northwestern United States.

In the given picture, two such poles of equal heights are standing 28 m apart. From a point somewhere between them in the same line, the angles of elevation of the top of the two poles are 60° and 30° respectively.



Based on the above, answer the following questions :

- (i) Draw a neat labelled diagram. 1
- (ii) (a) Find the height of the poles. 2

OR

- (ii) (b) If the distances of the top of the poles from the point of observation are taken as p and q , then find a relation between p and q . 2
- (iii) Find the location of the point of observation. 1

